



THOMAS DÖRR  
KÜCHENSYSTEME

## BESTECKSORTIERMASCHINE

### IHRE VORTEILE AUF EINEN BLICK

- **Vollautomatisches, sortenreines Zählen und Sortieren von Besteckteilen**
- **Zuführung über eine Besteckpoliermaschine möglich**  
Polieren und Sortieren in nur einem Schritt
- **Anbindung an eine Spülmaschine mit separater Besteckspur durch Förder-technik realisierbar**  
Vollautomatischer Prozess von Spülen, Polieren und Sortieren
- **Projektbezogene und individuelle Anpassungen möglich**
- **Erweiterbare Anzahl der Sortierbehälter**
- **Individuelle Einstellung der Sortiermenge pro Behälter**
- **Einfache Bedienung dank intuitivem Touch-Display**
- **Zeitersparnis durch hohen Automatisierungsgrad**
- **Flexibler Einsatz durch Rollen**

Made in Germany  
[www.t-td.de](http://www.t-td.de)

## ERKLÄRUNG SORTIERPROZESS

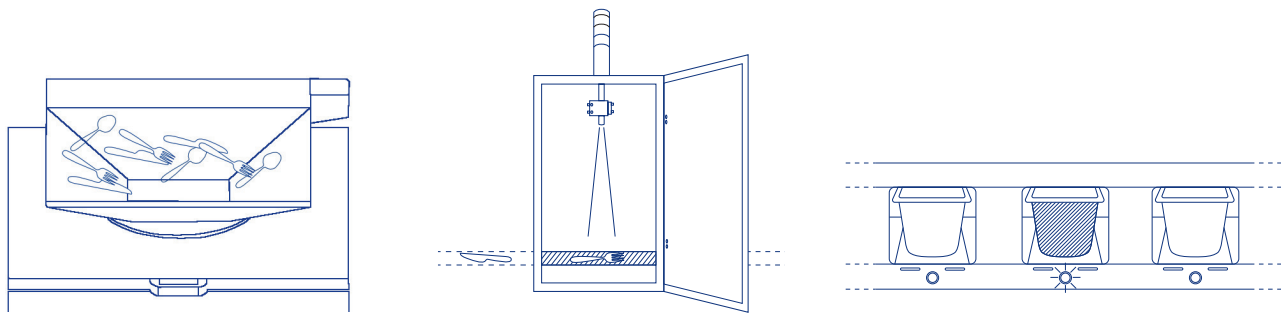

1

Die unsortierten Besteckteile werden entweder manuell zugeführt oder direkt von der Besteckspur der Spültechnik übernommen.

2

Mithilfe eines speziell entwickelten Kamerasystems werden die Besteckteile je nach Größe und Form erkannt und entsprechend der Ausrichtung des Griffstücks in Behälter einsortiert.

3

Das Erreichen der vorab eingestellten Füllmenge wird durch Aufleuchten einer Lampe signalisiert. Anschließend erfolgt der manuelle Behälterwechsel.



## VARIANTEN

### Zuführung über integrierte Besteckpoliermaschine

Das Besteck wird im gewaschenen und nassen Zustand direkt aus Spülmaschinenkörben auf die Rutsche gegeben, von wo es ohne weiteren Personaleinsatz automatisch und passend portioniert in die Besteckpoliermaschine gelangt. Die Besteckpoliermaschine übergibt die Besteckteile, getrocknet und poliert, automatisch an die Vereinzelungsbänder in der Bestecksortiermaschine (BSM). Diese erkennt, zählt und sortiert unterschiedliche Besteckteile, unabhängig ob magnetisch oder nicht magnetisch, entsprechend der Ausrichtung\* des Griffstücks in Besteckbehälter.

### Zuführung über Fördertechnik mit möglicher Anbindung an Spülanlage

Das Besteck wird im gewaschenen und trockenen Zustand direkt von der Besteckspur oder aus Spülmaschinenkörben auf ein Zuführband übergeben. Das Zuführband übergibt die unsortierten Besteckteile automatisch an die Vereinzelungsbänder in der Bestecksortiermaschine (BSM). Diese erkennt, zählt und sortiert unterschiedliche Besteckteile, unabhängig ob magnetisch oder nicht magnetisch, entsprechend der Ausrichtung\* des Griffstücks in Besteckbehälter.

## DATEN UND FAKTEN:

- Preis: Auf Anfrage
- Sortierleistung: Ca. 3.000 Besteckteile pro Stunde
- Variante mit Besteckpoliermaschine:  
Abmessungen: (B x H x T) 4.630 x 1.910 x 895 mm  
Anschlussleistung: ca. 3,3 kW
- Variante mit Förderband:  
Abmessungen und Anschlussleistung variieren je nach Ausführung. Details auf Anfrage.
- Edelstahl-Vollverkleidung
- Netzanschluss: 230 V – 50/60 Hz

\*eingeschränkt bei kleinen Besteckteilen

